

MODULE DE CALAGE À 2 TÊTES

MB2 TL

*Une gamme d'accessoires
pour tous vos chantiers*

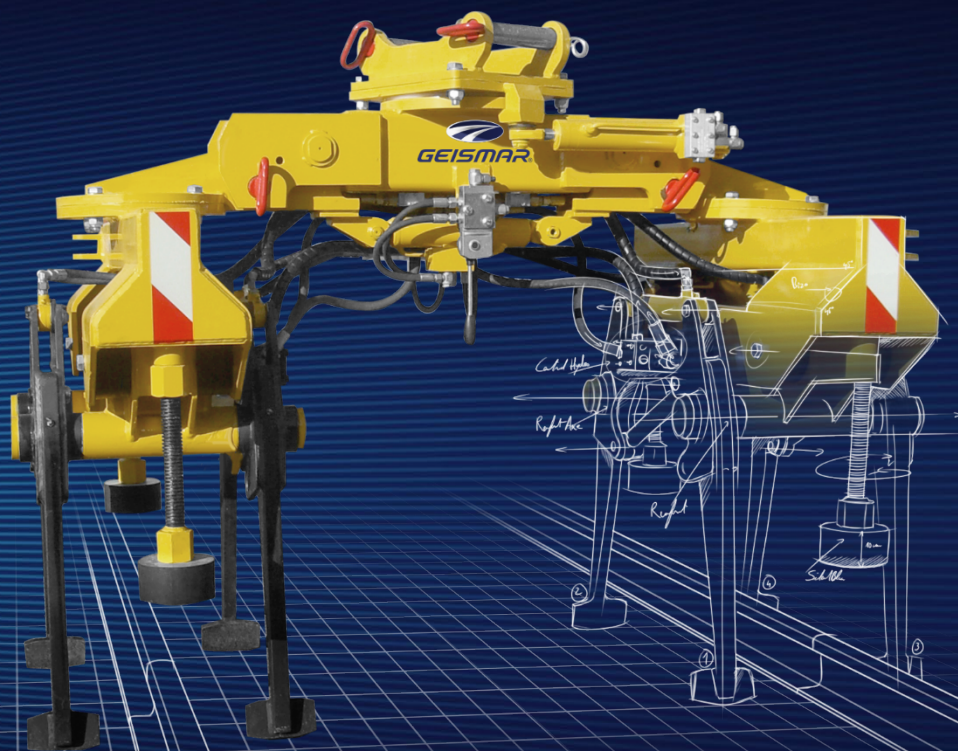

*Stabilisation de toutes les configurations de voie par calage mécanique
Qualité et rendement accru par rapport à des opérations manuelles
Adaptable pour tout type de chargeur ou excavateur ferroviaire*

 **GEISMAR®**

MODULE DE CALAGE À 2 TÊTES

MB2 TL

Vos bénéfices

- Toutes les fonctions hydrauliques sont contrôlées par les joysticks et pédales de la pelle rail-route
- Les têtes de calage peuvent être relevées pour faciliter le travail dans les appareils de voie ou sur une seule file de rail
- Profondeur de plongée réglable et limitée par des butées élastiques

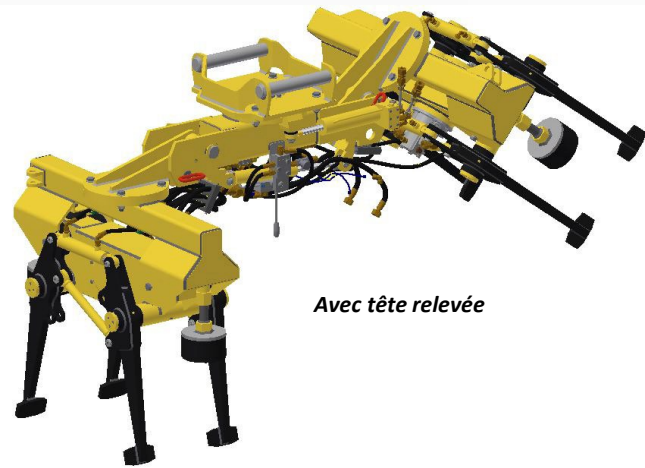

Avec tête relevée

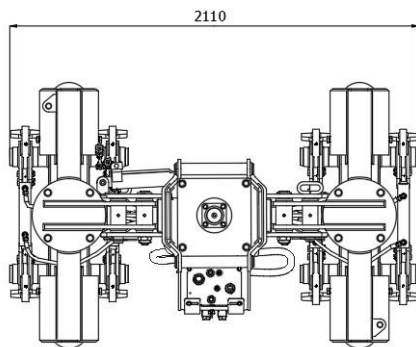
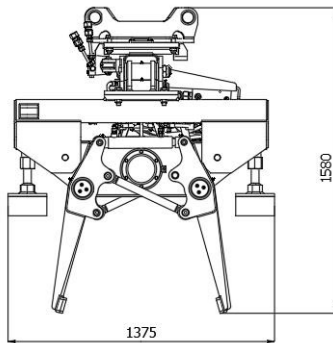

Encombrement

Spécifications

Ecartement	1 000, 1 435, 1 520, 1 676 mm ou 1 067, 1 600, 1 668 mm
Dimensions (L x l x H)	2 100 x 1 375 x 1 580 mm
Nombre de têtes	2
Hydraulique	150 bars à 105 L/min
Masse	1 450 kg
Rendement	100 traverses / heure
Profondeur de plongée par rapport au sommet du rail	500 mm

Option

- Interface pour le transport et la manutention du module

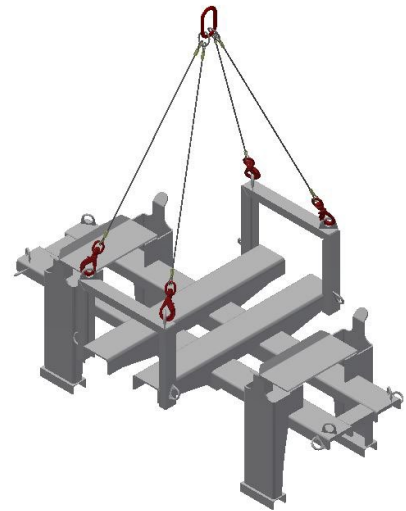

Accessoires pour pelles rail-route *

- Module de calage MB8 AC
- Module de substitution de traverses OST
- Palonniers à traverses ou à rail PTV / PTC
- Outil de dégarnissage du ballast ODB

* Liste non-exhaustive